

Luftentfeuchter RECUSORB R-060BR



4,6 kg/h

Entfeuchtungskapazität
bei 20°C / 60%rF

1000 m³/h

Trockenluftvolumenstrom



- SSCR Rotor waschbar
- Kein Adsorbent-Austrag
- Gehäuse aus Edelstahl

- Wärmerückgewinnung
- Niedrige Trockenluft-Temperatur
- Lange Lebensdauer

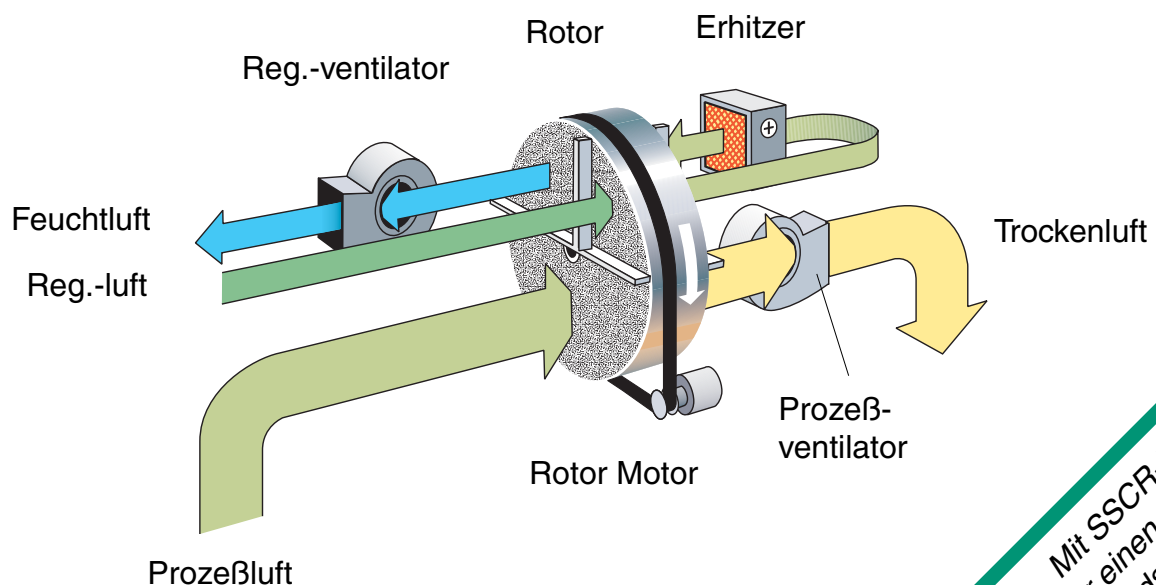

Mit SSCR-Rotor!
Immer einen Schritt voraus
in der Adsorptionstechnik.

Luftentfeuchter Typ

R-060 BR

Entfeuchtungskapazität * 4,6 kg/h
 Trockenluftvolumenstrom** 1000 m³/h
 bei externem Druck 200 Pa
 Feuchtluftvolumenstrom ** 250 m³/h
 bei externem Druck 50 Pa
 Erhitzerleistung 6 kW
 Gesamtanschlußleistung 6,4 kW
 Absicherung 3x 230/400V 50Hz 25 / 16 A
 Gewicht 63 kg

* bei 20°C/ 60%rF. Veränderung der Kapazität bei anderen Eingangszuständen, entnehmen Sie bitte dem Korrektur-diagramm.
 ** bei Dichte 1,20 kg/m³.

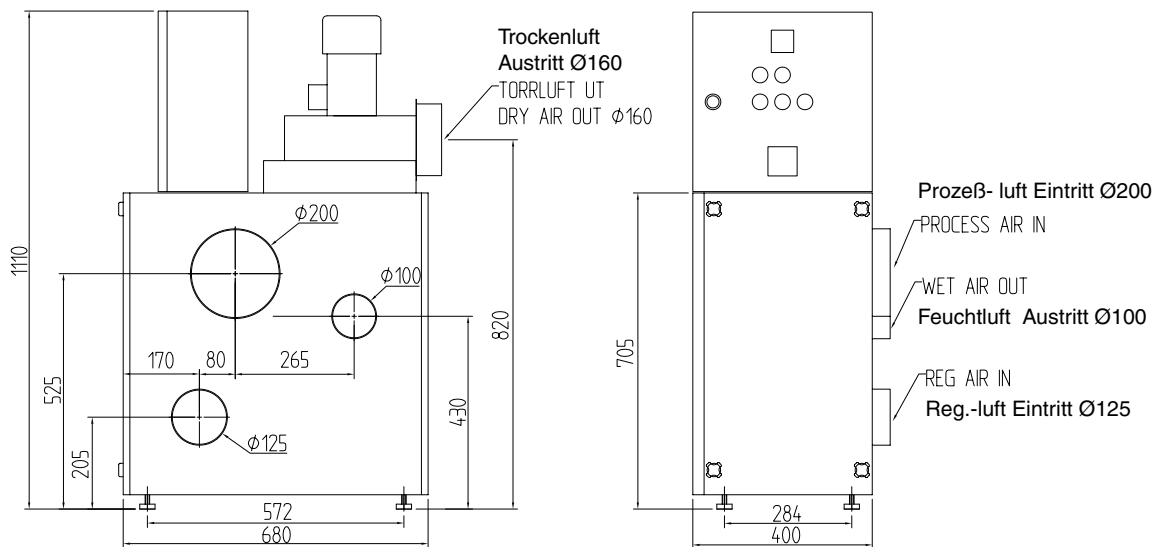
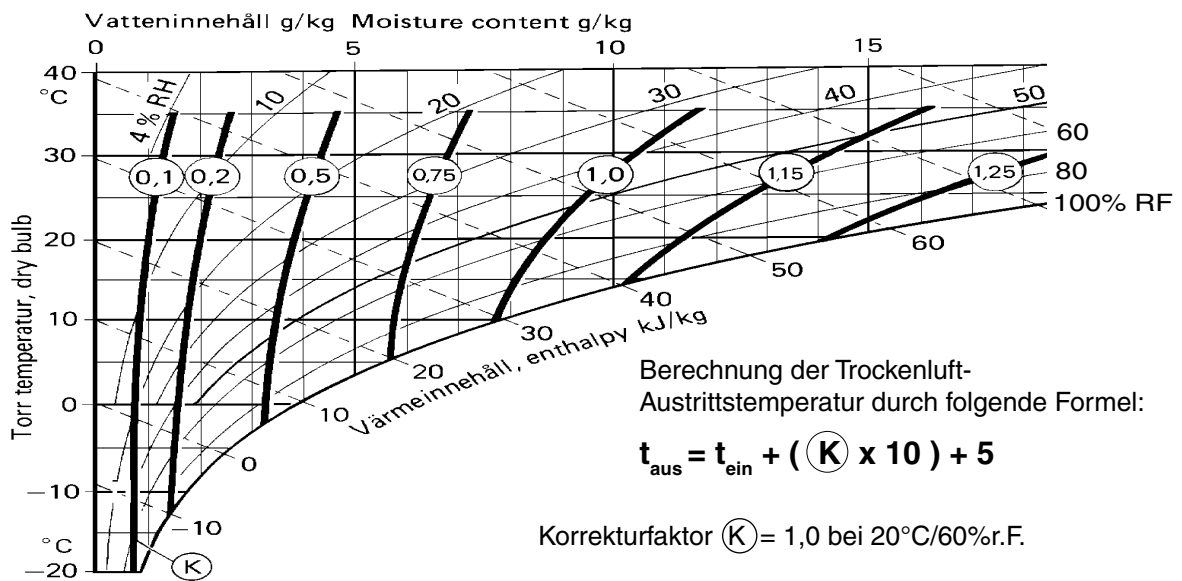

Technische Änderungen vorbehalten.

Seibu Giken DST AB

Avestag, 33, S-163 53 Spånga, Sweden
 www.dst-sg.com E-mail: info@dst-sg.com
 tel: +46-8 4457720; fax: +46-8 4457739

Repräsentant: