

# Luftentfeuchter RECUSORB R-061R



**10 kg/h**

Entfeuchtungskapazität  
bei 20°C / 60%rF

**1450 m<sup>3</sup>/h**

Trockenluftvolumenstrom



- SSCR Rotor waschbar
- Kein Adsorbent-Austrag
- Gehäuse aus Edelstahl

- Wärmerückgewinnung
- Lange Lebensdauer
- Niedrige Trockenluft-Temperatur

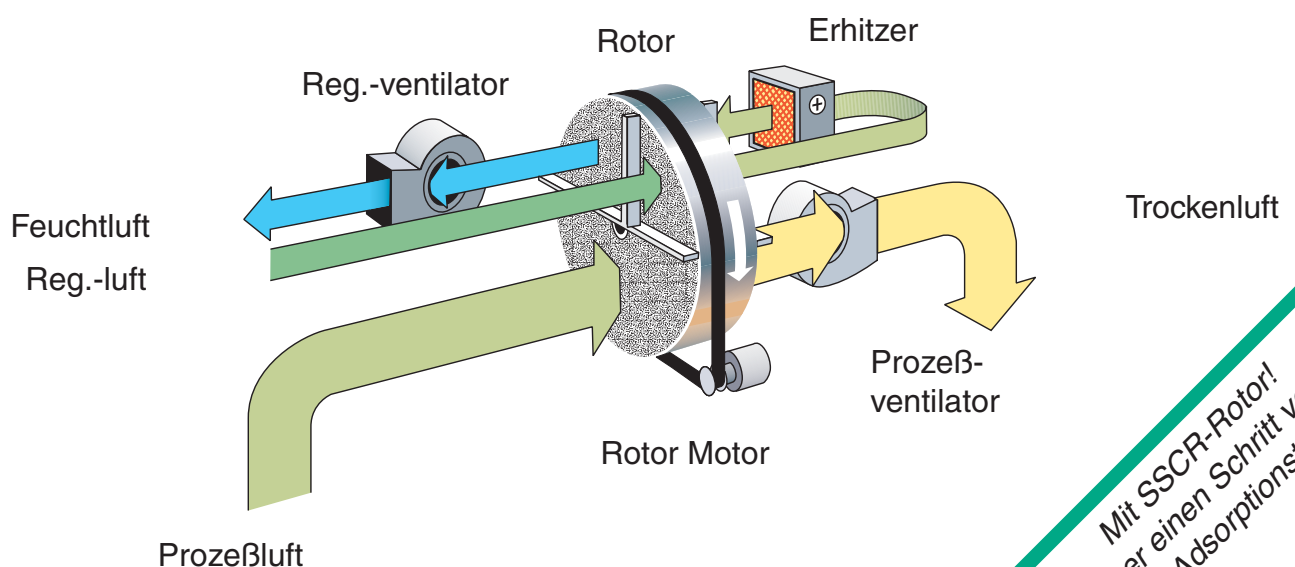

Mit SSCR-Rotor!  
Immer einen Schritt voraus  
in der Adsorptionstechnik.

**Luftentfeuchter Typ**

**R-061R**

Entfeuchtungskapazität * .....	10	kg/h
Trockenluftvolumenstrom** .....	1450	m <sup>3</sup> /h
bei externem Druck .....	100	Pa
Feuchtluftvolumenstrom ** .....	580	m <sup>3</sup> /h
bei externem Druck .....	200	Pa
Erhitzerleistung .....	13,5	kW
Gesamtanschlußleistung .....	14,7	kW
Absicherung 3x 230/400V 50Hz .....	50/25	A
Gewicht.....	110	kg

\* bei 20°C/ 60%rF. Veränderung der Kapazität bei anderen Eingangszuständen, entnehmen Sie bitte dem Korrekturdiagramm.  
 \*\* bei Dichte 1,20 kg/m<sup>3</sup>.

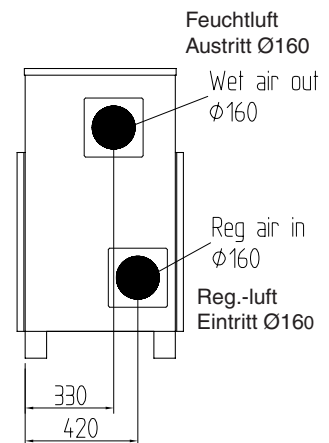
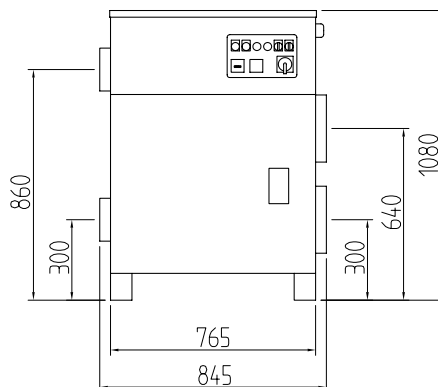
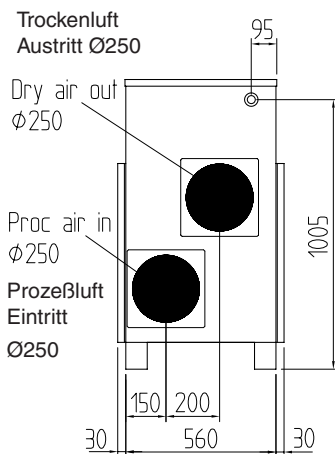
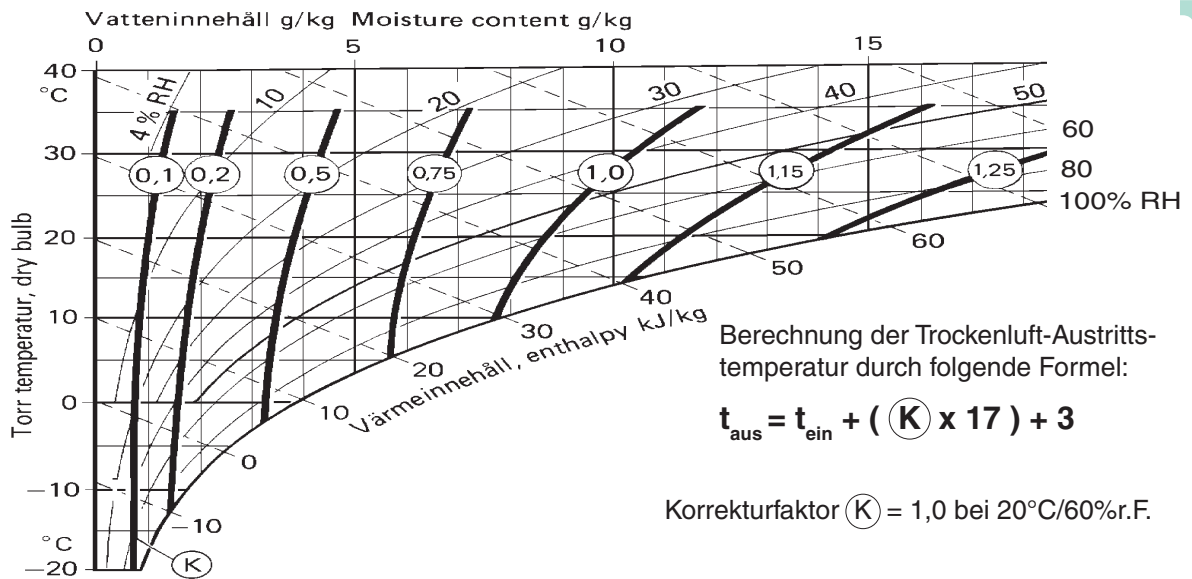

Technische Änderungen vorbehalten.

**Seibu Giken DST AB**

Avestag, 33, S-163 53 Spånga, Sweden  
 tel: +46-8 4457720; fax: +46-8 4457739  
 www.dst-sg.com E-mail: info@dst-sg.com

**Repräsentant:**